

Hammer Equipment

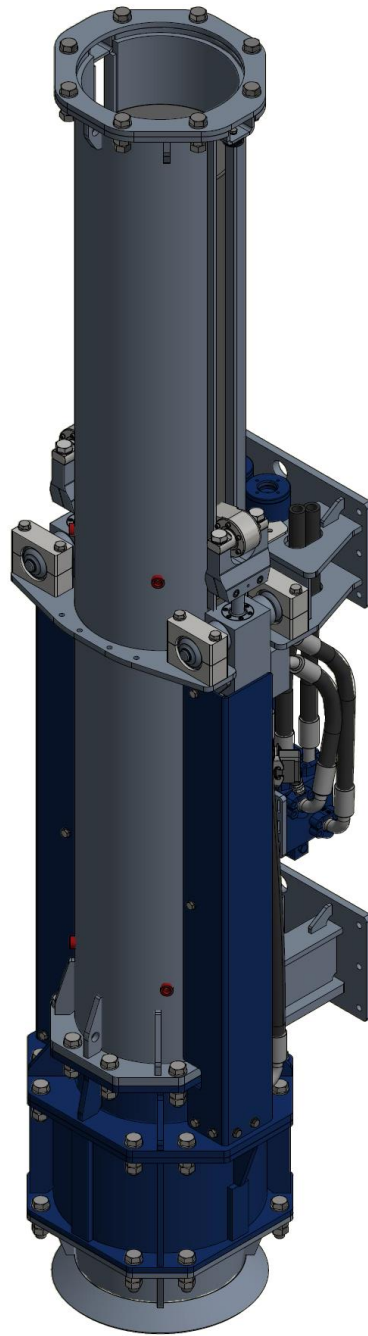

Features:

- Low power consumption
- Hydraulic accelerated
- Modular construction allowing various options
- Clear and simple operation
- Short in length for longer piles

IHE-10 / 15

Specifications		IHE-10	IHE-15
Max. Energy	kNm	10	15
Drop height	mm	50 - 1.000	50 - 1.000
Blow rate	Sl/min	40 - 110	40 - 110
Ram weight	kg	750	1050
Total weight	kg	2100	2400
Max. Oil flow	l/min	90	90
Max. Work pressure	bar	120	150
P - R connection		1" - 1-1/4"	1" - 1-1/4"

Dimensions		IHE-10	IHE-15
A	mm	2740	2740
B	mm	3015	3015
C	mm	610	610
D	mm	400	400
E	mm	610	610

Pile sizes		IHE-10	IHE-15
Max. tubular size	mm	325	325
Max. Concrete pile	mm	200	200

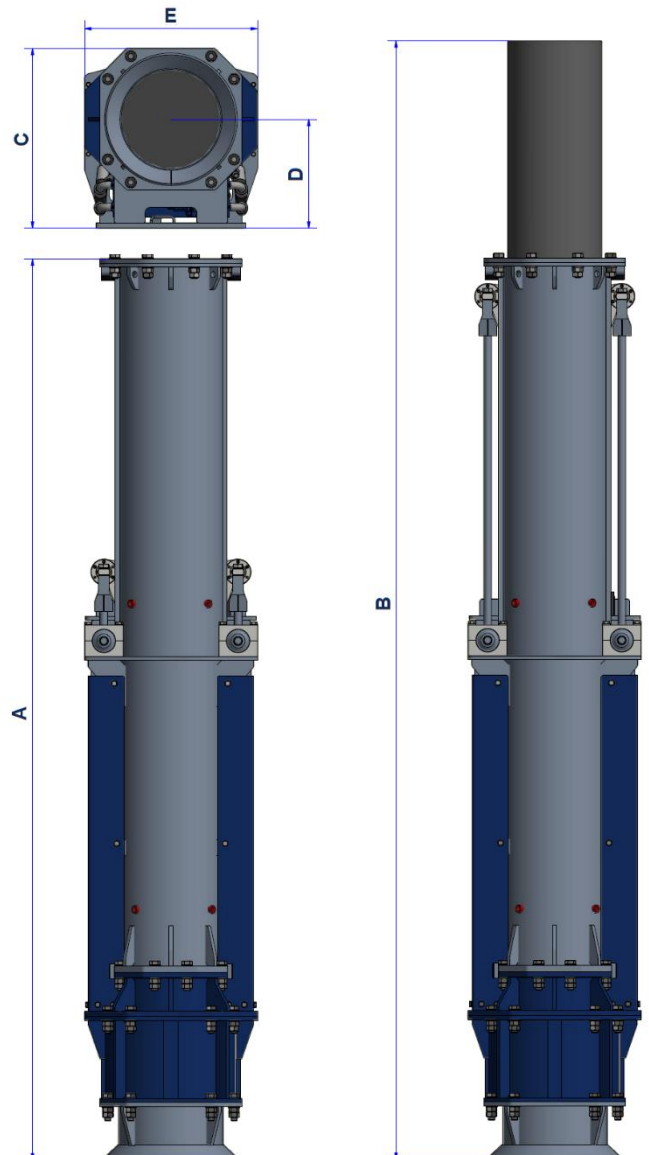

Options:

- Different leader guides
- Different pile caps and sleeves
- Silent package
- Leader guided on excavator
- Sheet pile leg grips
- Power-Pack
- Data system for monitoring the process

Wij aanvaarden geen enkele verantwoordelijkheid voor fouten of weglatingen in deze publicatie of andere documenten waarnaar wordt verwezen door of die zijn gekoppeld aan deze publicatie. Vanwege verbeteringen en technische vooruitgang behouden we de juiste wijziging zonder voorafgaande kennisgeving. Neem contact met ons op voor meer informatie voordat u vertrouwt of enige informatie hierin vermeld.